

**ՊԵՏՈՒԹՅԱՆ ԿԱՐԻՔՆԵՐԻ ՀԱՄԱՐ ՇԵՆՔԵՐԻ, ՇԻՆՈՒԹՅՈՒՆՆԵՐԻ ԵՎ ՀՈՂԱՄԱՍԵՐԻ
ՀԱՏԱԿԱԳԾԵՐԻ ԿԱԶՄՄԱՆ և ՏՐԱՄԱԴՐՄԱՆ ԾԱՌԱՅՈՒԹՅՈՒՆՆԵՐԻ ՄԱՏՈՒՑՄԱՆ
ՊԵՏԱԿԱՆ ԳՆՄԱՆ ՊԱՅՄԱՆԱԳԻՐ
N ՊԳԿՎ-ԳՀԾՁԲ-2018/1**

ք. Երևան

«25» 01 2018թ.

ՀՀ ԿԱ պետական գույքի կառավարման վարչությունը, ի դեմս Վարչության աշխատակազմի ղեկավար Վ.Հարությունյանի, որը գործում է Վարչության կանոնադրության հիման վրա (այսուհետ՝ Պատվիրատու), մի կողմից, և «Մագիստրալ նախագիծ» ՍՊԸ-ն, ի դեմս տնօրեն Անժելիկա Հովհաննիսյանի, որը գործում է Ընկերության կանոնադրության հիման վրա (այսուհետ՝ Կատարող), մյուս կողմից, կնքեցին սույն պայմանագիրը հետևյալի մասին:

1. ՊԱՅՄԱՆԱԳՐԻ ԱՌԱՐԿԱՆ

1.1 Պատվիրատուն հանձնարարում է, իսկ Կատարողը ստանձնում է շենքերի, շինությունների և հողամասերի հատակագծերի կազմման և տրամադրման ծառայությունների մատուցման պարտավորությունը (այսուհետ՝ ծառայություն)՝ համաձայն սույն պայմանագրի (այսուհետ՝ պայմանագիր) անբաժանելի մասը կազմող N 1 հավելվածով սահմանված Տեխնիկական բնութագիր-գնման ժամանակացույցի պահանջների:

1.2 Ծառայությունը մատուցվում է պայմանագրի N 1 հավելվածով սահմանված Տեխնիկական բնութագիր-գնման ժամանակացույցին համապատասխան և սահմանված ժամկետներով:

2. ԿՈՂՄԵՐԻ ԻՐԱՎՈՒՆՔՆԵՐԸ ԵՎ ՊԱՐՏԱԿԱՆՈՒԹՅՈՒՆՆԵՐԸ

2.1 Պատվիրատուն իրավունք ունի՝

2.1.1 Ցանկացած ժամանակ ստուգել Կատարողի կողմից մատուցվող ծառայության ընթացքը և որակը՝ առանց միջամտելու Կատարողի գործունեությանը.

2.1.2 Եթե մատուցվել է պայմանագրի N 1 հավելվածում նշված Տեխնիկական բնութագիր-գնման ժամանակացույցին չհամապատասխանող ծառայություն.

ա) Չընդունել ծառայությունը՝ իր հայեցողությամբ սահմանելով անպատշաճ որակի ծառայությունը պայմանագրին համապատասխանող ծառայությամբ անհատույց փոխարինման ողջամիտ ժամկետ և պահանջել Կատարողից վճարելու պայմանագրի 5.2 կետով նախատեսված տուգանքը, ինչպես նաև 5.3 կետով նախատեսված տույժը.

բ) Հրաժարվել պայմանագիրը կատարելուց և պահանջել վերադարձնելու ծառայության համար վճարված գումարը և պահանջել Կատարողից վճարելու պայմանագրի 5.2 կետով նախատեսված տուգանքը.

2.1.3 Միակողմանի լուծել պայմանագիրը, եթե Կատարողն էականորեն խախտել է պայմանագիրը: Կատարողի կողմից պայմանագիրը խախտելն էական է համարվում, եթե՝

ա) մատուցված ծառայությունը չի համապատասխանում պայմանագրի N 1 հավելվածով սահմանված պահանջներին,

բ) խախտվել է ծառայության մատուցման ժամկետը:

2.2 Պատվիրատուն պարտավոր է՝

2.2.1 Քննարկել և ընդունել Տեխնիկական բնութագիր-գնման ժամանակացույցին համապատասխան մատուցված ծառայության արդյունքը, իսկ ծառայության արդյունքում թերություններ հայտնաբերելու դեպքերում՝ այդ մասին անհապաղ գրավոր հայտնել Կատարողին:

2.2.2 Ծառայության արդյունքն ընդունելու դեպքում Կատարողին վճարել վերջինիս վճարման ենթակա գումարները, իսկ ժամկետի խախտման դեպքում՝ նաև պայմանագրի 5.5 կետով նախատեսված տույժը:

2.3 Կատարողն իրավունք ունի՝

2.3.1 Պատվիրատուից պահանջել վճարելու իրեն վճարման ենթակա գումարները, իսկ Պատվիրատուի կողմից պայմանագրի 4.2 կետում նշված ժամկետի խախտման դեպքում նաև պայմանագրի 5.5 կետով նախատեսված տույժը:

2.4 Կատարողը պարտավոր է՝

2.4.1 Պայմանագրի N 1 հավելվածով սահմանված պայմաններով ապահովել ծառայության մատուցումը՝ ղեկավարվելով գործող օրենսդրությամբ:

2.4.2 Պայմանագրով նախատեսված դեպքերում վճարել պայմանագրի 5.2 և 5.3 կետերով նախատեսված տույժը և տուգանքը:

2.4.3 Պայմանագրի կատարման ապահովման գործողության ընթացքում լուծարման կամ սնանկացման գործընթաց սկսելու դեպքում դրա մասին նախապես գրավոր տեղեկացնել Պատվիրատուին:

3. ԾԱՌԱՅՈՒԹՅԱՆ ՀԱՆՁՆՄԱՆ ԵՎ ԸՆԴՈՒՆՄԱՆ ԿԱՐԳԸ

3.1 Մատուցված ծառայությունն ընդունվում է Պատվիրատուի և Կատարողի միջև հանձնման-ընդունման արձանագրության ստորագրմամբ: Ծառայությունը Պատվիրատուին հանձնելու փաստը ֆիքսվում է Պատվիրատուի և Կատարողի միջև երկկողմ հաստատված փաստաթղթով՝ նշելով փաստաթղթի կազմման ամսաթիվը:

Մինչև պայմանագրով ծառայության մատուցման համար նախատեսված օրը ներառյալ Կատարողը Պատվիրատուին է տրամադրում իր կողմից ստորագրված՝ ծառայությունը Պատվիրատուին հանձնելու փաստը ֆիքսող փաստաթուղթը (հավելված N 3.1), իսկ էլեկտրոնային գնումների armeps համակարգի միջոցով (գործողության իրականացման ձեռնարկը տեղադրված է www.procurement.am հասցեով գործող կայքի «էլեկտրոնային գնումներ» բաժնում)՝ նաև հանձնման-ընդունման արձանագրությունը (հավելված N 3): Ընդ որում Կատարողը հանձնման-ընդունման արձանագրությունը չի կնքում, հաստատում է էլեկտրոնային ստորագրությամբ՝ լրացնելով միայն այն սյունակները, որոնք վերաբերում են իր տվյալներին (լրացման կարգը տեղադրված է www.procurement.am հասցեով գործող կայքի «Օրենսդրություն» բաժնի «Ֆինանսների նախարարի հրամաններ» ենթաբաժնում):

3.2 Եթե մատուցված ծառայությունը համապատասխանում է պայմանագրի պայմաններին, Պատվիրատուն պայմանագրի 3.1 կետում նշված փաստաթղթերը ստանալու օրվան հաջորդող աշխատանքային օրվանից հաշված 10 աշխատանքային օրվա ընթացքում ստորագրում և էլեկտրոնային գնումների armeps համակարգի միջոցով Կատարողին է տրամադրում իր կողմից ստորագրված հանձնման-ընդունման արձանագրությունը և դրա ստորագրման համար հիմք հանդիսացած դրական եզրակացությունը:

3.3 Եթե մատուցված ծառայությունը կամ դրա մի մասը չի համապատասխանում պայմանագրի պայմաններին, ապա Պատվիրատուն չի ստորագրում հանձնման-ընդունման արձանագրությունը և պայմանագրի 3.2 կետում նշված ժամկետում էլեկտրոնային գնումների armeps համակարգի միջոցով Կատարողին հետ է վերադարձնում հանձնման-ընդունման արձանագրությունը և դրա չստորագրման համար հիմք հանդիսացած բացասական եզրակացությունը: Սույն կետի կիրառման դեպքում Պատվիրատուն ձեռնարկում է նման իրավիճակի համար պայմանագրով նախատեսված միջոցները և Կատարողի նկատմամբ կիրառում է պայմանագրով նախատեսված պատասխանատվության միջոցներ:

3.4 Եթե պայմանագրի 3.2 կետով սահմանված ժամկետում Պատվիրատուն չի ընդունում մատուցված ծառայությունը կամ չի մերժում դրա ընդունումը, ապա մատուցված ծառայությունը համարվում է ընդունված և պայմանագրի 3.2 կետով սահմանված վերջնաժամկետին հաջորդող աշխատանքային օրը Պատվիրատուն էլեկտրոնային գնումների համակարգի միջոցով Կատարողին է տրամադրում իր կողմից ստորագրված հանձնման-ընդունման արձանագրությունը:

4. ՊԱՅՄԱՆԱԳՐԻ ԳԻՆԸ

4.1. Սույն պայմանագրով Կատարողի մատուցման ենթակա ծառայության գինը կազմում է 7460000 (յոթ միլիոն չորս հարյուր վաթսույն հազար) ՀՀ դրամ:

Գինը ներառում է Կատարողի կողմից իրականացվող բոլոր ծախսերը՝ այդ թվում հարկերը, տուրքերը և ՀՀ օրենսդրությամբ սահմանված այլ վճարները:

Ծառայության մատուցման գինը կայուն է և Կատարողն իրավունք չունի պահանջել ավելացնելու, իսկ Պատվիրատուն նվազեցնելու այդ գինը:

4.2 Պատվիրատուն իրեն մատուցած ծառայության դիմաց վճարում է ՀՀ դրամով անկանխիկ՝ դրամական միջոցները Կատարողի հաշվարկային հաշվին փոխանցելու միջոցով: Դրամական միջոցների փոխանցումը կատարվում է հանձնման-ընդունման արձանագրության հիման վրա՝ պայմանագրի վճարման ժամանակացույցով (որը կսահմանվի սույն պայմանագրի անբաժանելի մասը կազմող կնքվող համաձայնագրով ֆինանսական միջոցներ նախատեսվելու դեպքում և այդ միջոցների շրջանակներում) (հավելված N 2) նախատեսված չափերով և ամիսներին: Եթե արձանագրությունը կազմվում է տվյալ ամսվա 20-ից հետո և այդ ամսում վճարման ժամանակացույցով նախատեսված են ֆինանսական միջոցներ, ապա վճարումն իրականացվում է մինչև 30 աշխատանքային օրվա ընթացքում, բայց ոչ ուշ, քան մինչև տվյալ տարվա դեկտեմբերի 20-ը:

5. ԿՈՂՄԵՐԻ ՊԱՏԱՍԽԱՆԱՏՎՈՒԹՅՈՒՆԸ

5.1 Կատարողը պատասխանատվություն է կրում ծառայության մատուցման՝ պայմանագրի պահանջների պահպանման համար:

5.2 Պայմանագրի N 1 հավելվածում նշված տեխնիկական բնութագրին չհամապատասխանող ծառայություն մատուցելու յուրաքանչյուր դեպքում Կատարողից գանձվում է տուգանք՝ պայմանագրի 4.1 կետում նախատեսված գումարի 0,5 (զրո ամբողջ հինգ տասնորդական) տոկոսի չափով¹:

5.3 Պայմանագրով նախատեսված ծառայության մատուցման ժամկետը խախտելու դեպքում Կատարողից յուրաքանչյուր ուշացված օրվա համար գանձվում է տույժ՝ մատուցման ենթակա, սակայն չմատուցված ծառայության գնի 0,05 (զրո ամբողջ հինգ հարյուրերորդական) տոկոսի չափով:

5.4 Պայմանագրի 5.2 և 5.3 կետերով նախատեսված տուգանքը և տույժը հաշվարկվում և հաշվանցվում են ծառայություն մատուցելու արդյունքում Կատարողին վճարման ենթակա գումարների հետ:

5.5 Պատվիրատուի կողմից պայմանագրի 4.2 կետով նախատեսված ժամկետի խախտման դեպքում Պատվիրատուի նկատմամբ յուրաքանչյուր ուշացված օրվա համար հաշվարկվում է տույժ՝ վճարման ենթակա, սակայն չվճարված գումարի 0,05 (զրո ամբողջ հինգ հարյուրերորդական) տոկոսի չափով:

5.6 Պայմանագրով չնախատեսված դեպքերում կողմերն իրենց պարտավորությունները չկատարելու կամ ոչ պատշաճ կատարելու համար պատասխանատվության են ենթարկվում ՀՀ օրենսդրությամբ սահմանված կարգով:

5.7 Տույժերի և (կամ) տուգանքի վճարումը Կողմերին չի ազատում իրենց պայմանագրային պարտավորությունները լրիվ կատարելուց:

6. ԱՆՀԱՂԹԱՀԱՐԵԼԻ ՈՒԺԻ ԱՃԴԵՑՈՒԹՅՈՒՆ (ՖՈՐՍ-ՄԱԺՈՐ)

Սույն պայմանագրով և սույն պայմանագրի հիման վրա կնքված համաձայնագրերով պարտավորություններն ամբողջությամբ կամ մասնակիորեն չկատարելու համար կողմերն ազատվում են պատասխանատվությունից, եթե դա եղել է անհաղթահարելի ուժի ազդեցության հետևանքով, որը ծագել է սույն պայմանագիրը կնքելուց հետո, և որը կողմերը չէին կարող կանխատեսել կամ կանխարգելել: Այդպիսի իրավիճակներ են երկրաշարժը, ջրհեղեղը, հրդեհը, պատերազմը, ռազմական և արտակարգ դրություն հայտարարելը, քաղաքական հուզումները, գործադուլները, հաղորդակցության միջոցների աշխատանքի դադարեցումը, պետական մարմինների ակտերը և այլն, որոնք անհնարին են դարձնում սույն պայմանագրով պարտավորությունների կատարումը: Եթե արտակարգ ուժի ազդեցությունը շարունակվում է 3 (երեք) ամսից ավելի, ապա կողմերից յուրաքանչյուրն իրավունք ունի լուծել պայմանագիրը՝ այդ մասին նախապես տեղյակ պահելով մյուս կողմին:

7. ԱՅԼ ՊԱՅՄԱՆՆԵՐ

7.1 Պայմանագիրն ուժի մեջ է մտնում կողմերի ստորագրման պահից և գործում է մինչև կողմերի պայմանագրով ստանձնած պարտավորությունների ողջ ծավալով կատարումը:

Պայմանագրով նախատեսված կողմերի իրավունքների և պարտականությունների կատարման պայման է հանդիսանում պայմանագիրը ՀՀ ֆինանսների նախարարության կողմից հաշվառված լինելու հանգամանքը:²

7.2 Պայմանագրից ծագած կողմի վճարային պարտավորությունը չի կարող դադարել այլ պայմանագրից ծագած՝ հակընդդեմ պարտավորության հաշվանցով, առանց կողմերի գրավոր և կնիքով հաստատված համաձայնության: Պայմանագրից ծագած պահանջի իրավունքը չի կարող փոխանցվել այլ անձի, առանց պարտապան կողմի գրավոր համաձայնության:

7.3 Այն դեպքում, երբ օրենքով նախատեսված կարգով օրենքի պահանջների կատարման նկատմամբ հսկողության կամ վերահսկողության կամ բողոքների քննության արդյունքում արձանագրվում է, որ գնման գործընթացում, մինչև պայմանագրի կնքումը, Կատարողը ներկայացրել է կեղծ փաստաթղթեր (տեղեկություններ և տվյալներ), կամ վերջինիս ընտրված մասնակից ճանաչելու մասին որոշումը չի համապատասխանում Հայաստանի Հանրապետության օրենսդրությանը, ապա այդ հիմքերն ի հայտ գալուց հետո Պատվիրատուն իրավունք ունի միակողմանիորեն լուծելու պայմանագիրը, եթե արձանագրված խախտումները մինչև պայմանագրի կնքումը հայտնի լինելու դեպքում գնումների մասին Հայաստանի Հանրապետության օրենսդրության համաձայն հիմք կհանդիսանային պայմանագիրը չկնքելու համար: Ընդ որում, Պատվիրատուն չի կրում պայմանագրի միակողմանի լուծման հետևանքով Կատարողի համար առաջացող վնասների կամ բաց թողնված օգուտի ռիսկը, իսկ վերջինս պարտավոր է Հայաստանի Հանրապետության օրենքով սահմանված կարգով փոխհատուցել իր մեղքով Պատվիրատուի կրած վնասներն այն ծավալով, որի մասով պայմանագիրը լուծվել է:

¹ Պայմանագիրը «Գնումների մասին» ՀՀ օրենքի 15-րդ հոդվածի 6-րդ կետի հիման վրա կնքված լինելու դեպքում տուգանքը հաշվարկվում է պայմանագրի գնի այն մասի նկատմամբ, որի համար տվյալ տարվա ընթացքում հարկացվել են ֆինանսական միջոցներ և կնքվել է համաձայնագիր:

² Պետական բյուջեի միջոցների հաշվին պարտավորություններ չառաջացնող գնումների դեպքում սույն նախադասությունը պայմանագրից հանվում է:

7.4 Պայմանագրի հետ կապված վեճերը ենթակա են քննության Հայաստանի Հանրապետության դատարաններում:

7.5 Պայմանագրում փոփոխություններ և լրացումներ կարող են կատարվել միայն Կողմերի փոխադարձ համաձայնությամբ՝ համաձայնագիր կնքելու միջոցով, որը կհանդիսանա պայմանագրի անբաժանելի մասը:

Արգելվում է պայմանագրում, իսկ եթե պայմանագրի գինը գործոնային է, ապա նաև այդ պայմանագրին կից հաջորդող յուրաքանչյուր տարիներին կնքված համաձայնագրում կատարել այնպիսի փոփոխություններ, որոնք հանգեցնում են գնվող ծառայության ծավալների կամ ձեռք բերվող ծառայության միավորի գնի կամ պայմանագրի գնի արհեստական փոփոխման:

Պայմանագրի կողմերից անկախ գործոնների ազդեցությամբ պայմանագրի փոփոխման յուրաքանչյուր դեպք սահմանում է Հայաստանի Հանրապետության կառավարությունը:

7.6 Ծառայության մատուցման ժամկետը կարող է երկարաձգվել մինչև պայմանագրով այդ ժամկետը լրանալը՝ Կատարողի առաջարկության առկայության դեպքում՝ պայմանով, որ Պատվիրատուի մոտ չի վերացել ծառայության օգտագործման պահանջը: Ընդ որում սույն կետով սահմանված դեպքում ծառայության մատուցման ժամկետը կարող է երկարաձգվել մեկ անգամ մինչև 30 օրացուցային օրով, բայց ոչ ավել քան պայմանագրով սահմանված ժամկետն է:

7.7 Պայմանագրի պատշաճ կատարման պայմաններում կողմերի (Կատարող կամ Պատվիրատու) օգուտները (հնայողություններ) կամ կրած վնասները տվյալ կողմի օգուտը կամ կրած վնասն են:

Պայմանագրի կողմերի՝ երրորդ անձանց նկատմամբ պարտավորությունները՝ ներառյալ պայմանագրի կատարման շրջանակում Կատարողի կնքած այլ գործարքները և դրանցից բխող պարտավորությունները, դուրս են պայմանագրի կարգավորման դաշտից և չեն կարող ազդել պայմանագրի կատարման արդյունքն ընդունելու վրա: Այդ գործարքների և դրանցից բխող պարտավորությունների կատարման հետ կապված հարաբերությունները կարգավորվում են այդ գործարքների հետ կապված հարաբերությունները կարգավորող նորմերով, և դրանց համար պատասխանատու է Կատարողը:

7.8 Պայմանագիրը չի կարող փոփոխվել կողմերի պարտավորությունների մասնակի չկատարման հետևանքով կամ ամբողջությամբ լուծվել կողմերի փոխադարձ համաձայնությամբ՝ բացառությամբ՝ Հայաստանի Հանրապետության օրենսդրությամբ սահմանված կարգով ծառայության մատուցման համար անհրաժեշտ ֆինանսական հատկացումների նվազեցման դեպքերի: Ընդ որում, պայմանագրի կողմերի՝ պարտավորությունների մասնակի չկատարման կամ ամբողջությամբ լուծման կողմերի փոխադարձ համաձայնությունն անհրաժեշտ է ձեռք բերել նախքան Հայաստանի Հանրապետության օրենսդրությամբ սահմանված կարգով ծառայության մատուցման համար անհրաժեշտ ֆինանսական հատկացումների նվազեցումը:

7.9 Կատարողի կողմից ստանձնած պարտավորությունները չկատարելու կամ ոչ պատշաճ կատարելու հիմքով պայմանագիրն ամբողջությամբ կամ մասնակի միակողմանի լուծելու մասին ծանուցումը Պատվիրատուն հրապարակում է www.procurement.am հասցեով գործող ինտերնետային կայքի «Պայմանագրերը միակողմանի լուծելու մասին ծանուցումներ» բաժնում՝ նշելով հրապարակման ամսաթիվը: Կատարողը, պայմանագիրը միակողմանի լուծելու վերաբերյալ, համարվում է պատշաճ ծանուցված՝ ծանուցումը, սույն կետով սահմանված հրապարակվելուն հաջորդող օրվանից:

7.10 Սույն պայմանագրի կապակցությամբ ծագած վեճերը լուծվում են բանակցությունների միջոցով: Համաձայնություն ձեռք չբերելու դեպքում վեճերը լուծվում են ՀՀ դատարաններում:

7.11 Սույն պայմանագիրը կազմված է 4 էջից, կնքվում է երկու օրինակից, որոնք ունեն հավասարազոր իրավաբանական ուժ: Սույն պայմանագրի N 1, N 2, N 3 և N 3.1 հավելվածները հանդիսանում են պայմանագրի անբաժանելի մասը, յուրաքանչյուր կողմին տրվում է պայմանագրի մեկ օրինակ:

7.12 Սույն պայմանագրի նկատմամբ կիրառվում է Հայաստանի Հանրապետության իրավունքը:

8. ԿՈՂՄԵՐԻ ՀԱՍՑԵՆԵՐԸ, ԲԱՆԿԱՅԻՆ ՎԱՎԵՐԱՊԱՅՄԱՆՆԵՐԸ ԵՎ ՍՏՈՐԱԳՐՈՒԹՅՈՒՆՆԵՐԸ

Պ Ա Տ Վ Ի Ր Ա Տ ՈՒ
ՀՀ ԿԱ ՊԳԿ վարչություն
ք. Երևան, Տիգրան Մեծի 4
ՀՀ ՖՆ աշխ. գործառ. վարչություն
Հ/Հ 900011145027
ՀՀՀՀ 02528489
Վ. Հարությունյան
(ստորագրություն)
Վ.Տ.



Կ Ա Տ Ա Ր Ո Ղ
«Մագիստրալ նախագիծ» ՍՊԸ
ք. Երևան, Մայիսի 9-ի 51/1-42
«Արարատքանկ» ԲԲԸ
Հ/Հ 1510032344900100
ՀՀՀՀ 02228296



ՏԵԽՆԻԿԱԿԱՆ ԲՆՈՒԹԱԳԻՐ - ԳՆՄԱՆ ԺԱՄԱՆԱԿԱՑՈՒՅՑ*

«Ղրամ»

հրավերով նախատեսված չափաբաժնի համարը	գնումների պլանով նախատեսված միջանցիկ ծածկագիրը՝ ըստ ԳՄԱ դասակարգման (CPV)	Ծառայության				մատուցման	
		տեխնիկական բնութագիրը	չափման միավորը	ընդհանուր գինը/«Ղրամ»	ընդհանուր քանակը	հասցեն	Ժամկետը**
1	71251100	Հողամասերի հատակագծերի կազմում և տրամադրում՝ ըստ կից ներկայացվող բնութագրի	ղրամ	2980000	1	Կատարողը նշված ծառայության մատուցումը իրականացնում է «Ղրամ» տարածքում, իսկ մատուցվող ծառայության արդյունքը հանձնում է ք.Երևան, Տիգրան Մեծի 4 հասցեում	Պայմանագիրն ուժի մեջ մտնելու պահից մինչև 2018 թվականի դեկտեմբերի 15-ը:
2	71251100	Շենքերի և շինությունների հատակագծերի կազմում և տրամադրում՝ ըստ կից ներկայացվող բնութագրի	ղրամ	4480000	1	Կատարողը նշված ծառայության մատուցումը իրականացնում է «Ղրամ» տարածքում, իսկ մատուցվող ծառայության արդյունքը հանձնում է ք.Երևան, Տիգրան Մեծի 4 հասցեում	Պայմանագիրն ուժի մեջ մտնելու պահից մինչև 2018 թվականի դեկտեմբերի 15-ը:

Չափաբաժին 1. Հողամասերի հատակագծերի կազմում և տրամադրում

«ՀԱ պետական գույքի կառավարման վարչության պատվերով պետք է կազմվի և տրամադրվի վարչության տնօրինության 100հա մակերեսով հողամասի հատակագծեր, որոնք պետք է համապատասխանեն հողամասի հատակագծին ներկայացվող հետևյալ պարտադիր պահանջներին և ձևին: Հատակագծեր կազմողը պատվերը ստանալուց հետո Երևան քաղաքում և հարակից մարզերում գտնվող անշարժ գույքի չափագրումը, հատակագծի կազմումը և վարչությանը տրամադրումը պետք է իրականացվի մինչև 10 օրյա, իսկ մնացած մարզերում գտնվող անշարժ գույքինը մինչև մեկամսյա ժամկետում, իսկ նշված ժամկետներում աշխատանքները չներկայացնելու դեպքում պետք է տրամադրվի գրավոր պարզաբանում: Հատակագծեր կազմողը պետք է պարտավորվի նաև միջև անշարժ գույքի պետական գրանցումը անվճար հատակագծերում կատարել անհրաժեշտ ուղղումներ և փոփոխություններ:

ՀՈՂԱՄԱՍԻ ՀԱՏԱԿԱԳԾԻՆ ՆԵՐԿԱՅԱՑՎՈՂ ՊԱՐՏԱԴԻՐ ՊԱՀԱՆՋՆԵՐԸ

1. Պատվիրատուի կողմից, Հայաստանի Հանրապետության օրենսդրությամբ նախատեսված իրավունքների պետական գրանցման դեպքերում, հողամասերի հատակագծերը կազմվում են «Հ կառավարությանն առընթեր անշարժ գույքի կադաստրի պետական կոմիտեի նախագահի 20.10.11թ. հ. 284-Ն հրամանով հաստատված հավելված N 1-ի համաձայն:

2. Հողամասերը չափագրվում և հատակագիծը կազմվում է քարտեզագրության, գեոդեզիայի, չափագրման (հաշվառման) և հողաշինարարության գործունեություն իրականացնող՝ համապատասխան որակավորում ունեցող անձը, որը իրավունք ունի պատվիրատուից պահանջելու կատարվող աշխատանքներին վերաբերող անհրաժեշտ նյութերը, գործունեությունն իրականացնելու նպատակով, ինչպես նաև պարտավոր է Հայաստանի Հանրապետության օրենսդրությամբ սահմանված կարգով Հայաստանի Հանրապետության կառավարությանն առընթեր անշարժ գույքի կադաստրի պետական կոմիտեի (այսուհետ՝ կոմիտեի)՝ համակարգից ստանալու անհրաժեշտ տեղեկատվություն հետևյալ կերպ՝

1) քարտեզագրության, գեոդեզիայի, չափագրման (հաշվառման) և հողաշինարարության գործունեություն իրականացնելու իրավունք ունեցող որակավորված անձի (այսուհետ՝ որակավորում ունեցող անձի) կողմից պատվիրված յուրաքանչյուր միավոր անշարժ գույքի վերաբերյալ (բացառությամբ բազմաբնակարան բնակելի շենքերի ծավալում տեղակայված անշարժ գույքերի միավորների) անհրաժեշտ ելակետային տվյալները (ՎիՋիԷս-84) WGS-84 գեոդեզիական կոորդինատային համակարգում (գեոդեզիական հիմնակետերի կոորդինատների, կամ տվյալ համայնքի կադաստրային քարտեզից հատված) (այսուհետ՝ տվյալներ) ձեռք է բերում առցանց ռեժիմով կամ կոմիտեի աշխատակազմի ցանկացած սպասարկման գրասենյակ համապատասխան դիմում ներկայացնելու և «Գույքի նկատմամբ իրավունքների պետական գրանցման մասին» Հայաստանի Հանրապետության օրենքի 73-րդ հոդվածով սահմանված վճարները կատարելու դեպքում:

2) Կոմիտեի աշխատակազմի տեղեկատվական տեխնոլոգիաների կենտրոնի կողմից դիմումի պատասխանը պատրաստվում և հետ է վերադարձվում սպասարկման գրասենյակ: Սպասարկման գրասենյակում պատրաստված պատասխանը, կոորդինատների համար թղթային տեսքով՝ կոմիտեի լոգոյով, ստորագրություններով և հաստատված կնիքով (կոմիտեի կողմից տրամադրված տվյալները փոփոխության չենթարկվելու և իսկությունը հաստատելու նպատակով), իսկ քարտեզների/հատակագծերի համար՝ շեյփ (shp) կամ դի վի ջի/դի իքս ԷՖ/դի գը են (dwg/dxf/dgn) ֆորմատներով էլեկտրոնային կրիչներով (խտասկավառակի (CD-ի) վրա), առանց վերաձայնագրման հնարավորության տրվում է դիմումատուին:

3. Որակավորում ունեցող անձը կոմիտեի համակարգից ձեռք բերված տվյալները՝ չափագրման աշխատանքներն ավարտելուց հետո, տրամադրում է պատվիրատուին:

4. Կատարված աշխատանքները պատվիրատուին տրամադրվում են թղթային տարբերակով և էլեկտրոնային կրիչներով (շեյփ (shp), դի վի ջի/դի իքս ԷՖ/դի գը են (dwg/dxf/dgn) ֆորմատներով):

5. Անշարժ գույքի նկատմամբ գործարք իրականացնելիս անշարժ գույքի սեփականատիրոջ կողմից դիմումի հետ միասին ներկայացվում է նաև որակավորում ունեցող անձի կողմից կազմված հողամասի հատակագծերը թղթային և էլեկտրոնային տարբերակով, ինչպես նաև կոմիտեից ձեռք բերված տվյալները (խտասկավառակ (CD), տեղեկանքի կրկնօրինակ և այլ):

6. Կախված հողամասերի չափերից, հողամասերի հատակագծերը ներկայացվում են Ա-1, Ա-2, Ա-3 կամ Ա-4 չափսի թղթի վրա, որոնց վրա պետք է արտահայտվեն հետևյալ պարտադիր պահանջները.

1) «Հողամասի հատակագիծ» գլխատառերով նշագրումից ցած նշվում են հողօգտագործողի տվյալները (քաղաքացու անունը, ազգանունը, իրավաբանական անձի անվանումը):

2) «Հողահատկացման հիմքը» տողը լրացվում է միայն այն դեպքում, եթե առկա է հողամասի նկատմամբ իրավունքների ծագման հիմքը:

Նշված դեպքում լրացվում է հողամասի տրամադրման վերաբերյալ որոշման կայացման օրը, ամիսը, տարեթիվը, համարը: Համայնքային սեփականության հողամասերի տրամադրման ժամանակ հատակագծի վերևի աջ անկյունում կատարվում է նշագրում՝ «Հաստատում են», որը ստորագրվում է հողամասի հատակագիծը հաստատելու իրավասություն ունեցող պաշտոնատար անձի կողմից, նշվում է վերջինիս ազգանունը, անունը, պաշտոնը և կնքվում է հողամասը տրամադրող մարմնի կնիքով:

3) «Մարզ, համայնք, հասցե» տողում լրացվում է հողամասի գտնվելու վայրը կամ հասցեն:

4) Հատակագծի վերևի հատվածում գծագրվում է միայն Հայաստանի Հանրապետության օրենսդրությամբ ձեռք բերված կամ հատկացված հողամասի հատակագիծը: Ինքնակամ զավթած հողամասերը չեն չափագրվում և հողամասի հատակագծում չեն գծագրվում:

Եթե նշված հողամասում տեղակայված են շինություններ, դրանք ևս գծագրվում են հողամասի հատակագծում (եթե հատկացված հողամասին կից կա զավթած հողամաս, կամ հատկացված հողամասում կառուցված է ինքնակամ շինություն, որի մի մասը գտնվում է հողամասում, իսկ մյուս մասը կառուցված է զավթած հողամասում, ապա հատկացված հողամասի և ինքնակամ զավթած հողամասի հատման գծերը հատակագծում պատկերվում են կետագծերով): Հայաստանի Հանրապետության օրենսդրությամբ ձեռք բերված կամ հատկացված հողամասում գտնվող ինքնակամ կառուցված շինությունները հատակագծում նշագծվում (շտրիխապատվում) են:

5) Հողամասի և շինությունների շրջադարձային (բեկման) կետերը համարակալվում են հողամասի ներքևի ձախ անկյունից սկսած ժամացույցի սլաքի շարժման ուղղությամբ:

6) Հողամասի հատակագիծը գծագրվում է 1:200, 1:500, 1:1000, 1:2000 կամ 1:5000 մասշտաբով՝ կախված տրամադրվող հողամասի չափից:

7) Հատակագծի ներքին ձախ հատվածում նշվում են՝

1. հողամասի մակերեսը՝ հեկտարով (0.00000 ճշտությամբ).

2. հողամասի կադաստրային ծածկագիրը, եթե այդպիսին կա կամ հրապարակային սակարկության պայմանական ծածկագիրը.

3. հողամասի նպատակային նշանակությունը՝ համաձայն Հայաստանի Հանրապետության հողային օրենսգրքի.

4. հողամասի գործառնական նշանակությունը կամ հողատեսքը՝ համաձայն Հայաստանի Հանրապետության հողային օրենսգրքի.

5. հողամասի նկատմամբ սերվիտուտները և հողօգտագործման սահմանափակումները (դրանց առկայության պարագայում), իսկ հողամասի հատակագծի վրա շտրիխվում է սերվիտուտի գոտին:

8) Հատակագծի ներքևի միջին հատվածում նշվում են հողամասի և շինությունների շրջադարձային (բեկման) կետերի համարները, կոորդինատները (ՎիՋիէս-84) WGS-84 գեոդեզիական կոորդինատային համակարգով, այդ կետերի միջև գծային չափերը և հողամասի սահմանակից հողօգտագործողները կամ օբյեկտները՝ դրանց վերաբերյալ տվյալների առկայության դեպքում, շինությունների համարները՝ ըստ հողամասի հատակագծի և անվանումների:

Եթե նշված կետերի քանակը այնպիսին է, որ դրանք հնարավոր չէ տեղադրել սույն կետով նշված հատվածում, ապա համապատասխան տվյալները կարող են զետեղվել թղթի հակառակ երեսին:

Եթե հողամասը ծանրաբեռնված չէ շինություններով, ապա հատակագծի «Շինության» կոորդինատները չեն լրացվում:

7. Բաժանվող գույքի հատակագիծը կազմվում է հետևյալ կերպ՝ հավելված N 1-ում սահմանված հատակագծում ցույց է տրվում ընդհանուր գույքը, որի վրա նշագծվում (շտրիխապատվում) և ցույց է տրվում բաժանվող մասը:

8. Եթե հողամասի հատակագծի վրա կան տարածքներ, որոնք պատվիրատուին տրամադրվում են օգտագործման, ընդհանուր համատեղ սեփականության, վարձակալության և այլ իրավունքներով, ապա հատակագծի վրա ցույց է տրվում այդ տարածքը և կատարվում է համապատասխան նշում՝ օգտագործման, ընդհանուր համատեղ սեփականության, վարձակալության և այլ իրավունքով:

9. Եթե գրանցված շինությանը կից կառուցվում է նոր շինություն, կամ հողամասի մեջ կառուցվել է նոր շինություն, ապա պատվիրատուի ցանկությամբ չափագրվում է միայն հողամասը և նոր կառուցված շինությունը:

10. Հողամասի հատակագծի ներքևի մասում լրացվում է որակավորված անձի անուն-ազգանունը, կատարման ամսաթիվը, համապատասխան որակավորման վկայականի համարը, տրման ամսաթիվը, իրավաբանական անձի պետական գրանցման համարը, անվանումը, ստորագրվում է և դրվում կնիք:

Հավելված 1

Հողավորման և կառուցման հարկի հաշիվ

ՀՀ Կառավարության կողմից հաստատված հարկի հաշիվ

Հարկատուի անունը: _____

Հարկատուի հասցեն: _____

Հարկատուի անհատական հարկային անձի ինքնակարգման համարը: _____

Հարկի ենթարկման օբյեկտի անունը: _____

Հարկի ենթարկման օբյեկտի հասցեն: _____

Հարկի ենթարկման օբյեկտի մասնագրված հարկային անձի ինքնակարգման համարը: _____

Հարկի ենթարկման օբյեկտի նկարագրում	Հարկի ենթարկման օբյեկտի մասնագրված հարկային անձի ինքնակարգման համարը	Հարկի ենթարկման օբյեկտի հասցեն	Հարկի ենթարկման օբյեկտի մասնագրված հարկային անձի ինքնակարգման համարը	Հարկի ենթարկման օբյեկտի մասնագրված հարկային անձի ինքնակարգման համարը	Հարկի ենթարկման օբյեկտի մասնագրված հարկային անձի ինքնակարգման համարը
0.000000					
Հարկի ենթարկման օբյեկտի նկարագրում					
Հարկի ենթարկման օբյեկտի հասցեն					
Հարկի ենթարկման օբյեկտի մասնագրված հարկային անձի ինքնակարգման համարը					
Հարկի ենթարկման օբյեկտի մասնագրված հարկային անձի ինքնակարգման համարը					

Հարկատուի ստորագրություն: _____

Հարկատուի կնիք: _____

Հարկի ենթարկման օբյեկտի մասնագրված հարկային անձի ինքնակարգման համարը: _____

Հարկի ենթարկման օբյեկտի հասցեն: _____

Հարկի ենթարկման օբյեկտի մասնագրված հարկային անձի ինքնակարգման համարը: _____

ԿԸ

Չափաբաժին 2. Շենքերի, շինությունների հատակագծերի կազմում և տրամադրում

« ԿԱ պետական գույքի կառավարման վարչության պատվերով պետք է կազմվի և տրամադրվի վարչության տնօրինության 120000քմ մակերեսով շինությունների հատակագծեր, որոնք պետք է համապատասխանեն շենք, շինության հատակագծին ներկայացվող հետևյալ պարտադիր պահանջներին և ձևերին: Հատակագիծ կազմողը պատվերը ստանալուց հետո Երևան քաղաքում և հարակից մարզերում գտնվող անշարժ գույքի չափագրումը, հատակագծի կազմումը և վարչությանը տրամադրումը պետք է իրականացվի մինչև 10 օրյա, իսկ մնացած մարզերում գտնվող անշարժ գույքինը մինչև մեկամսյա ժամկետում, իսկ նշված ժամկետներում աշխատանքները չներկայացնելու դեպքում պետք է տրամադրվի գրավոր պարզաբանում: Հատակագծեր կազմողը պետք է պարտավորվի նաև միջև անշարժ գույքի պետական գրանցումը անվճար հատակագծերում կատարել անհրաժեշտ ուղղումներ և փոփոխություններ:

ՇԻՆՈՒԹՅՈՒՆՆԵՐԻ ՀԱՏԱԿԱԳԾԻՆ ԵՎ ԲՆՈՒԹԱԳԻՆ ՆԵՐԿԱՅԱՑՎՈՂ ՊԱՐՏԱԴԻՐ ՊԱՀԱՆՋՆԵՐԸ

1. Շինությունները չափագրվում և շինությունների հատակագծերը կազմում է քարտեզագրության, գեոդեզիայի, չափագրման (հաշվառման) և հողաշինարարության գործունեություն իրականացնող համապատասխան որակավորում ունեցող անձը, որը իրավունք ունի պատվիրատուից պահանջելու կատարվող աշխատանքներին վերաբերող անհրաժեշտ նյութերը, գործունեությունն իրականացնելու նպատակով՝ Հայաստանի Հանրապետության օրենսդրությամբ սահմանված կարգով կոմիտեի համակարգից ստանալու անհրաժեշտ տեղեկատվություն:
2. Եթե հողամասում նախկինում եղել են շենք, շինություն, իսկ չափագրման պահին քանդված են, ապա չափագրում (հաշվառում) իրականացնող անձը եզրակացություն է տալիս պատվիրատուին շինությունը քանդված (ոչնչացված) լինելու վերաբերյալ, իսկ շինությունը մասնակի քանդված լինելու դեպքում՝ քանդված մասի վերաբերյալ տալիս է եզրակացություն, իսկ գոյություն ունեցող մասի համար՝ հատակագիծը:
3. Ինքնակամ կառուցված շինությունները, կոնստրուկտիվ պատերի վրա բացված ինքնակամ դռները, պատուհանները հատակագծում նշագծվում (շտրիխապատվում) են:
4. Բաժանվող գույքի հատակագիծը կազմվում է հետևյալ կերպ՝ հավելված 3-ում սահմանված հատակագծում ցույց է տրվում ընդհանուր գույքը, որի վրա նշագծվում (շտրիխապատվում) և ցույց է տրվում բաժանվող մասը:
5. Բազմաբնակարան կամ ստորաբաժանված շենքերում՝ շենքերի ծավալից դուրս՝ բնակարանին կամ ոչ բնակելի տարածքին կից ինքնակամ իրականացված կառույցների (պատշգամբ, սենյակ, խոհանոց և այլն) հատակագիծը կազմվում է բնակարանի կամ ոչ բնակելի տարածքի հատակագծի հետ միասին, որտեղ նշագծվում է (շտրիխապատվում) ինքնակամ կառույցը (շինության հատակագծից բացի առանձին թղթի վրա սխեմատիկ ցույց է տրվում շենքը կցակառույցի հետ միասին, և ցույց է տրվում կցակառույցի հեռավորությունը շենքի անկյուններից):
6. Եթե բազմահարկ շենքի, շինության որևէ հարկում կատարվում է ներքին փոփոխություն, ապա պատվիրատուի ցանկությամբ չափագրվում է միայն տվյալ հարկը:
7. Կախված շինությունների չափերից, շինությունների հատակագծերը ներկայացվում են Ա-1, Ա-2, Ա-3 կամ Ա-4 չափսի թղթի վրա, որոնց վրա պետք է արտահայտվեն հետևյալ պարտադիր պահանջները.
 - 1) Շինությունների հատակագծի (այսուհետ՝ հատակագիծ) առաջին էջում «Շինությունների հատակագիծ» գլխատառերով նշագրումից ցած նշվում են օգտագործողի տվյալները (քաղաքացու անունը, ազգանունը, իրավաբանական անձի անվանումը):
 - 2) «Մարզ, համայնք, հասցե» տողում լրացվում է շենք, շինությունների (այսուհետ՝ շինությունների) գտնվելու վայրը կամ հասցեն:
 - 3) Հատակագծում գծագրվում են հողամասում գտնվող բոլոր շինությունների հատակագծերն ըստ հարկերի՝ ներքին չափերով: Այն շինությունները, որոնց մի մասը գտնվում է «Օրենսդրությամբ սահմանված կարգով հատկացված հողամասից դուրս, չափագրվում են միայն հատկացված հողամասում գտնվող շինությունների մասերը (եթե հատկացված հողամասին կից կա զավթած հողամաս կամ կառուցված է ինքնակամ շինություն, որի մի մասը գտնվում է հատկացված հողամասում, իսկ մյուս մասը զավթած հողամասում, ապա

հատկացված հողամասի և ինքնական զավթած հողամասի հատման գծերը հատակագծում պատկերվում են կետագծերով): Տարածքների ներքին չափագրման ժամանակ նշվում են նաև աստիճանավանդակները և որմնախորշերը:

4) Հատակագծի վերևի մասում գծվում է նկուղային հարկի հատակագիծը, այնուհետև հերթականությամբ դեպի ներքև գծվում են մնացած հարկերը և օժանդակ շինությունները:

5) Գծագրերը կատարվում են թղթի եզրերին սիմետրիկ, ընդ որում գծագրի և թղթի եզրերի միջև թողնվում է 2-3 սմ-ից ոչ պակաս տարածություն:

6) Գծագրերը կատարվում են 1:100 մասշտաբի, մեծ մակերես ունեցող շենքերի, շինությունների համար 1:200 կամ 1:500 մասշտաբի:

7) Հարկի ներքին տարածքները հատակագծի վրա համարակալվում են մուտքի դռնից սկսած ժամացույցի սլաքի ուղղությամբ, յուրաքանչյուր տարածքի կենտրոնում գիծ է գծվում և համարիչում գրվում է հերթական համարը, իսկ հայտարարում տվյալ տարածքի մակերեսը: Չափերը իրենց ներքևի մասով պետք է ուղղված լինեն թղթի ներքևի մասին:

8) Յուրաքանչյուր հարկի գծագրի վրա նշվում են առկա դռների, պատուհանների, բաց պատշգամբի տեղադրությունը: Տարածքների ներքին չափագրման ժամանակ նշվում են նաև աստիճանավանդակները և որմնախորշերը:

9) Յուրաքանչյուր հարկի գծագրին կից գրվում է հարկի անվանումը (նկուղ, կիսանկուղ, 1-ին հարկ և այլն), արտաքին և ներքին բարձրությունները, պատերի և միջնապատերի հաստությունները:

10) Եթե շինության բաժանմունքի համարակալման և մակերեսի չափի կոտորակը չի տեղավորվում տարածքի ներսում, ապա այն սլաքով դուրս է բերվում գծագրից և գրվում է ազատ տեղում, բայց այնպես, որ պարզ լինի, թե որ տարածքին է այն վերաբերում (տես գծագիր N 1):

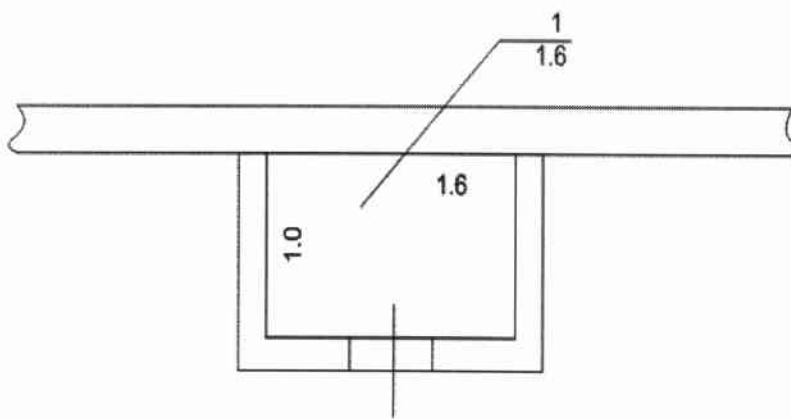

Գծագիր N 7

11) Եթե շինության մակերեսների մեծ լինելու կամ հարկերի քանակը շատ լինելու պատճառով լրիվ գծագիրը չի տեղավորվում հատակագծի վրա, ապա մնացած հարկերի համար գծագրվում են լրացուցիչ հատակագծեր: Հատակագծի երկրորդ էջում լրացվում է «Շինությունների բնութագիր» աղյուսակը հետևյալ կերպ.

8. Աղյուսակի առաջին սյունակում լրացվում է շինությունների համարները:

9. 2-րդ սյունակում լրացվում է շինությունների նպատակային նշանակությունը համաձայն Հայաստանի Հանրապետության կառավարության 2004 թվականի օգոստոսի 12-ի «Հասարակական և արտադրական նշանակության շինությունների ցանկը հաստատելու մասին» N 1194-Ն որոշմամբ սահմանված կարգի և ՀՀ քաղաքաշինության նախարարի և ՀՀ կառավարությանն առընթեր անշարժ գույքի կադաստրի պետական կոմիտեի նախագահի 1998 թվականի մայիսի 26-ի «Հայաստանի Հանրապետության տարածքում ըստ նպատակային նշանակության շենքերի և շինությունների դասակարգումը» թիվ 108-Կ համատեղ հրամանի:

10. 3-րդ սյունակում լրացվում է շինության գործառնական նշանակությունը (բնակելի տուն, խանութ, արհեստանոց և այլն):

11. 4-րդ սյունակում լրացվում է շինությունների գտնվելու հարկը:

12. 5-րդ սյունակում լրացվում է շինությունների հարկայնությունը:

13. 6-րդ սյունակում լրացվում է համապատասխան հարկի կամ տարածքի օրինական կառուցված շինությունների ներքին մակերեսը՝ քառակուսի մետրով:

14. 7-րդ սյունակում լրացվում է համապատասխան հարկի կամ տարածքի ինքնակամ կառուցված շինությունների ներքին մակերեսը՝ քառակուսի մետրով:

15. 8-րդ սյունակում լրացվում է համապատասխան հարկի կամ տարածքի շինությունների ներքին բարձրությունը՝ մետրով:

16. 9-րդ սյունակում լրացվում է համապատասխան հարկի կամ տարածքի շինությունների ներքին ծավալը՝ խորանարդ մետրով:

17. 10-րդ սյունակում լրացվում է շինությունների համապատասխան հարկի կառուցման տարեթվերը:

18. 11-րդ, 12-րդ, 13-րդ, 14-րդ սյունակներում «V» տառատեսակով նշվում է շինությունների տանիքի նյութը՝ համապատասխանաբար թիթեղ, շիֆեր, կղմինդր, այլ նյութ:

19. 15-րդ, 16-րդ, 17-րդ, 18-րդ սյունակներում «V» տառատեսակով նշվում է շինությունների ավարտվածության աստիճանը (համաձայն Հայաստանի Հանրապետության կառավարության 2003 թվականի մայիսի 29-ի «Հայաստանի Հանրապետությունում գույքահարկով հարկման նպատակով անավարտ (կիսակառույց) շինությունների բնութագրման կարգը սահմանելու մասին» թիվ 645-Ն որոշման), որը կիրառվում է բացառապես տվյալ գույքի կադաստրային գնահատության համար:

20. 19-րդ սյունակում լրացվում է պատերի շինանյութի տեսակը (բազալտ, տուֆ, երկաթբետոն և այլն):

21. 20-րդ, 21-րդ սյունակներում «V» տառատեսակով նշվում է շինությունների միջհարկային ծածկի նյութի տեսակը՝ համապատասխանաբար փայտ, երկաթբետոն:

22. 22-րդ, 23-րդ, 24-րդ, 25-րդ, 26-րդ սյունակներում «1, 2, 3, 4» թվերով նշվում է շինությունների արտաքին հարդարումն ըստ կողմերի՝ համապատասխանաբար սրբատաշ, երեսպատված, սվաղած, ապակեպատ, առանց արտաքին հարդարման:

Շինության ճակատը համարվում է արտաքին հարդարում ունեցող, եթե շինության ճակատամասի ընդհանուր մակերեսի 50 տոկոսից ավելին ունի արտաքին հարդարում:

23. 27-րդ սյունակում լրացվում է բոլոր հարկերի կամ տարածքների շինությունների ընդհանուր ներքին մակերեսը՝ քառակուսի մետրով:

24. 28-րդ սյունակում լրացվում է բոլոր հարկերի կամ տարածքների օրինական կառուցված շինությունների ընդհանուր ներքին մակերեսը՝ քառակուսի մետրով:

25. 29-րդ սյունակում լրացվում է բոլոր հարկերի ինքնակամ կառուցված շինությունների ընդհանուր ներքին մակերեսը՝ քառակուսի մետրով:

33. Բազմաբնակարան բնակելի շենքերի բնակարանների համար լրացվում է աղյուսակի 1-ին, 2-րդ, 3-րդ, 4-րդ, 5-րդ, 6-րդ, 7-րդ, 8-րդ,

10-րդ, 15-րդ, 16-րդ, 17-րդ, 18-րդ, 19-րդ, 20-րդ, 21-րդ, 27-րդ, 28-րդ, 29-րդ սյունակները:

Պարիսպների համար լրացվում է աղյուսակի 1-ին, 2-րդ, 3-րդ, 6-րդ, 7-րդ, 8-րդ, 9-րդ, 10-րդ, 19-րդ, 27-րդ, 28-րդ, 29-րդ սյունակները:

Ծածկերի, բաց պատշգամբների, շվաքարանների, հարթակի, աստիճանավանդակի համար լրացվում են աղյուսակի 1-ին, 2-րդ, 3-րդ, 6-րդ, 7-րդ, 10-րդ, 27-րդ, 28-րդ, 29-րդ սյունակները:

Մյուս շինությունների համար լրացվում է աղյուսակի բոլոր սյունակները:

Եթե չափագրված շինությունների մեջ կան բաց պատշգամբներ, հարթակներ, ծածկեր, կամ շինության հարկի որևէ մասը տարբերվում է իր միջհարկային ծածկի, տանիքի նյութով, արտաքին պատերի շինանյութի տեսակով, կառուցման տարեթվով, բարձրությամբ, ապա աղյուսակում դրանք լրացվում են առանձին տողերով:

34. Կատարված աշխատանքները պատվիրատուին տրամադրվում են թղթային տարբերակով և էլեկտրոնային կրիչներով՝ շինությունների հատակագծերը շեյփ (shp), դի վի ջի/դի իքս էֆ/դի գը են (dwg/dxf/dgn) ֆորմատներով, իսկ շինության բնութագիրը՝ էքսել (xls) ֆորմատով, կամ լիազոր մարմնի կողմից տրամադրված ծրագրով:

35. Անշարժ գույքի նկատմամբ գործարք իրականացնելիս անշարժ գույքի սեփականատիրոջ կողմից դիմումի հետ միասին ներկայացվում է նաև որակավորում ունեցող անձի կողմից կազմված շինությունների հատակագծերը և շինության բնութագիրը թղթային և էլեկտրոնային տարբերակով:

36. Աղյուսակի ներքևի մասում լրացվում է որակավորված անձի անուն-ազգանունը, կատարման ամսաթիվը, համապատասխան որակավորման վկայականի համարը, տրման ամսաթիվը, իրավաբանական անձի պետական գրանցման համարը, անվանումը, ստորագրվում է և դրվում կնիք:

Հավելված N 3 (շարունակ)

Շինությունների բնութագիր

«Նախնական նշանակություն»		«Գործառնական նշանակություն»		Հարկ	Հարկայնություն	Մակերեսները (քմ)		Թարծրությունը (մ)	Ծավալը (խմ)	Կառուցման տարեթիվը	Տանիքի նյութը		
1	2	3	4	5	6	7	8	9	10	11	12	13	14
Ավարտվածության աստիճանը				Պատերի շինանյութի տեսակը	Միջհարկային ծածկի նյութը		Արտաքին հարդարումն ըստ կողմերի						
անավարտ	մինչև 50%	50-80%	80% և ավելի		փայտ	երկաթբետոն	սրբաուսշ	երեսապատված	սվաղած	ապակեպատ	առանց արտաքին հարդարման		
15	16	17	18	19	20	21	22	23	24	25	26		
Շինության ընդհանուր մակերեսը (քմ)						Այդ թվում							
27						Օրինական կառուցված (քմ)				Ինքնական կառուցված (քմ)			
						28				29			

Կատարող _____ (ստորագրություն) _____ (անուն, ազգանուն) _____ (ամիս, ամսաթիվ)

Որակավորման վկայականի _____ (համարը) _____ (տրման ամիս, ամսաթիվ)

Իրավաբանական անձի _____ (պետական գրանցման համարը) _____ (անվանումը) _____ (ստորագրությունը)

* ծառայության մատուցման վերջնաժամկետը չի կարող ավել լինել, քան տվյալ տարվա դեկտեմբերի 15-ը:

ՊԱՏՎԻՐԱՏՈՒ

«ՀԱ ՊԳԿ վարչություն»
 ք. Երևան, Տիգրան Մեծի 4
 «ՖՆ աշխ. գործառ. վարչություն»
 Հ/Հ 900011145027
 ՀԿՀՀ 02528489



Վ. Հարությունյան
 /ստորագրություն/
 Կ.Տ

ԿԱՏԱՐՈՂ

«Մագիստրալ նախագիծ» ՍՊԸ
 ք. Երևան, Մայիսի 9-ի 51/1-42
 «Արարատբանկ» ԲԲԸ
 Հ/Հ 1510032344900100
 ՀԿՀՀ 02228296



Ա. Հովհաննիսյան
 /ստորագրություն/
 Կ.Տ

ՎՃԱՐՄԱՆ ԺԱՄԱՆԱԿԱՅՈՒՅՑ*

«Որամ»

հրավերով նախատեսված չափաբաժնի համարը	գնումների պլանով նախատեսված միջանցիկ ծածկագիրը՝ ըստ ԳՄԱ դասակարգման (CPV)	անվանումը	Ծառայության													
			հունվար	փետրվար	մարտ	ապրիլ	մայիս	հունիս	հուլիս	օգոստոս	սեպտեմբեր	հոկտեմբեր	նոյեմբեր	դեկտեմբեր	Ընդամենը	
1	71251100	Հողամասերի հատակագծերի կազմում և տրամադրում	470000	470000	470000	1630000	1630000	1630000	2790000	2790000	2790000	2980000	2980000	2980000	2980000	2980000
2	71251100	Շենքերի, շինությունների հատակագծերի կազմում և տրամադրում	528000	528000	528000	1863000	1863000	1863000	3198000	3198000	3198000	4480000	4480000	4480000	4480000	4480000

*Վճարման ենթակա գումարները ներկայացվում են աճողական կարգով:

**հրավերում գումարները նշվում են տոկոսով, իսկ պայմանագիրը կնքելիս տոկոսի փոխարեն նշվում է կոնկրետ գումարի չափ

ՊԱՏՎԻՐԱՏՈՒ

«ՎԱ ՊԳԿ վարչություն»
 ք. Երևան, Տիգրան Մեծի 4
 «ՖՆ աշխ. գործառ. վարչություն»

ՀՀ 900011145027
 ՀՀ ՀՀ 02528489



Վ. Հարությունյան
 /ստորագրություն/
 Վ.Տ

ԿԱՏԱՐՈՂ

«Մագիստրալ նախագիծ» ՍՊԸ
 ք. Երևան, Մայիսի 9-ի 51/1-42
 «Արարատբանկ» ԲԲԸ
 Հ/Հ 1510032344900100
 Հ/Հ ՀՀ 02228296



Ա. Հովհաննիսյան
 /ստորագրություն/
 Վ.Տ

Պայմանագրի կողմ
«Մագիստրալ նախագիծ» ՍՊԸ
ք. Երևան, Մայիսի 9-ի 51/1-42
«Արարատքանկ» ԲԲԸ
Հ/Հ 1510032344900100
ՀՎՀՀ 02228296

Պատվիրատու
ՀՀ ԿԱ ՊԳԿ վարչություն
ք. Երևան, Տիգրան Մեծի 4
ՀՀ ՖՆ աշխ. գործառ. վարչություն
Հ/Հ 900011145027
ՀՎՀՀ 02528489

**ԱՐՁԱՆԱԳՐՈՒԹՅՈՒՆ N
ՊԱՅՄԱՆԱԳՐԻ ԿԱՄ ԴՐԱ ՄԻ ՄԱՍԻ ԿԱՏԱՐՄԱՆ ԱՐԴՅՈՒՆՔՆԵՐԻ
ՀԱՆՁՆԱՆ-ԸՆԴՈՒՆՄԱՆ**

« » « » 2018թ.

Պայմանագրի /այսուհետ՝ Պայմանագիր/ անվանումը՝ «Շենքերի, շինությունների և հողամասերի հատակագծերի կազմման և տրամադրման ծառայությունների մատուցման» պետական գնման պայմանագիր
Պայմանագրի կնքման ամսաթիվը՝ «___» «_____» 20 թ.

Պայմանագրի համարը՝ _____
Պատվիրատուն՝ ի դեմս Վարչության աշխատակազմի պետական գույքի տնօրինման վարչության պետ Ա.Օհանյանի և Պայմանագրի կողմը՝ ի դեմս «Մագիստրալ նախագիծ» ՍՊԸ-ի տնօրեն՝ Ա. Հովհաննիսյանի, հիմք ընդունելով Պայմանագրի կատարման վերաբերյալ «___» «_____» 20 թ. կազմված՝ գնման հայտը նախագծած ներկայացուցչի N եզրակացությունն այն մասին, որ Պայմանագրով նախատեսված՝ ստորև նշված ծառայությունները համապատասխանում են Պայմանագրով ամրագրված տեխնիկական բնութագրերին և գնման ժամանակացույցին՝ կազմեցին սույն արձանագրությունը հետևյալի մասին.

Պայմանագրի շրջանակներում Պայմանագրի կողմը մատուցել է հետևյալ ծառայությունները՝

		Մատուցված ծառայությունների					
		քանակական ցուցանիշը		կատարման ժամկետը		Վճարման ենթակա գումարը /հազար դրամ/	Վճարման ժամկետը /ըստ վճարման ժամանակացույցի /
անվանումը	տեխնիկական բնութագրի համառոտ շարադրանքը	ըստ պայմանագրով հաստատված գնման ժամանակացույցի	փաստացի	ըստ պայմանագրով հաստատված գնման ժամանակացույցի	փաստացի		

Վերոհիշյալ ծառայությունների մատուցման վերաբերյալ բոլոր հաշիվ-ապրանքագրերը հանդիսանում են սույն արձանագրության բաղկացուցիչ մասը և կցվում են:

Ծառայությունը հանձնեց

ստորագրություն

ազգանուն, անուն
Կ.Տ.

Ծառայությունն ընդունեց

ստորագրություն

ազգանուն, անուն
Կ.Տ.

ԱԿՏ N

պայմանագրի արդյունքը Պատվիրատուին հանձնելու փաստը ֆիքսելու վերաբերյալ

Սույնով արձանագրվում է, որ _____-ի (այսուհետ՝ Պատվիրատու) և _____-ի
Պատվիրատուի անունը Կատարողի անունը

(այսուհետ՝ Կատարող) միջև 20 թ. _____-ին կնքված N _____
պայմանագրի կնքման ամսաթիվը պայմանագրի համարը

զնման պայմանագրի շրջանակներում Կատարողը 20 թ. _____-ին հանձնման-ընդունման
նպատակով Պատվիրատուին հանձնեց ստորև նշված ծառայությունները.

Ծառայության		
անվանումը	չափման միավորը	քանակը (փաստացի)

Սույն ակտը կազմված է 2 օրինակից, յուրաքանչյուր կողմին տրամադրվում է մեկական օրինակ:

ԿՈՂՄԵՐԸ

Հանձնեց

ազգանուն, անուն

ստորագրություն

Ընդունեց

հայտը նախագծած ներկայացուցիչ՝

ազգանուն, անուն

ստորագրություն